

自動Zステージ / テーブルサイズ 70×70 Motorized Vertical Linear Stages / Table Size 70×70

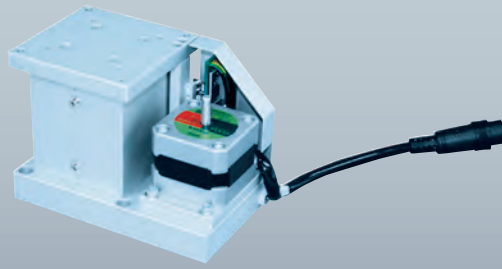

ZA07A-V1F

● ZA07A-V1F

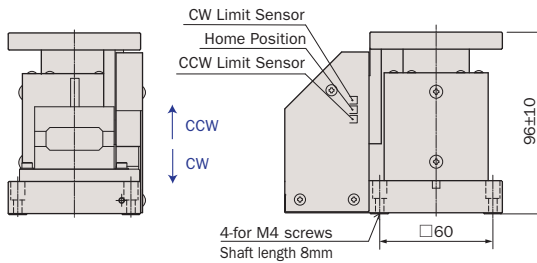
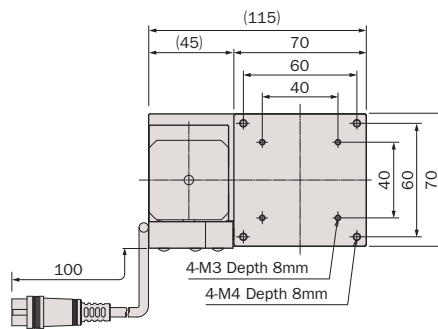

産業用 Industrial	システム製品 System Products	手動精密ステージ Manual Stage	回転 Rotation	スイベル(111) Swivel(111)	自動精密ステージ Motorized Stage	回転 Rotation	スイベル(111) Swivel(111)	XYθ	真空ステージ Vacuum Stage	制御装置 Control Electronics	アクセサリ Accessories	検査システム Inspection System
		X・XY		X・XY			X・XY					
		Z		Z			Z					

アルミ / 四面フラットローラガイド / ベルト式 / 研削ネジ

Aluminum Body / Tetrahedral Flat-Roller Guide / Belt-Drive / Ground Screw



型式 Model Number	ZA07A-V1F	
勝手違い型式 Mirror Model Number	—	
テーブル面 Table Size	70mm×70mm	
案内方式 Guide Mechanism	四面フラットローラガイド Tetrahedral Flat-Roller Guide	
移動範囲 Motion Range	±10mm	
送り方式 Lead Mechanism	1/2-ベルト, 研削ネジ, リード 0.5mm 1/2 Belt Drive, Ground Screw, Lead 0.5mm	
分解能 ※1 Resolution	フル/ハーフ ステップ Full/Half Step	0.5μm/0.25μm
	マイクロステップ(1/20分割) Micro Step (1/20 div)	0.025μm
最高速度 Maximum Speed	2.5mm/sec	
繰返し位置決め精度 Repeatability	≤±0.5μm	
ロストモーション Lost Motion	≤2μm	
垂直度 Vertically	≤6μm/20mm	
水平耐荷重 Load Capacity (Horizontal)	117.6N (12kgf)	
材質 Material	アルミ合金 Aluminum Alloy	
外観 Finish	白色仕上げ Clear-Matt Anodizing	
自重 Weight	1.8kg	
5相ステップモーター 5 Phase Stepper Motor	PK543-B (オリエンタルモーター: 定格電流 0.75A/相, 基本ステップ角 0.72°, リード線10本) PK543-B (Oriental Motor: Phase Current 0.75A, Basic Step Angle 0.72°, 10-Leads)	
コネクタ Connector	丸形20ピン (ヒロセ: RP13A-12JG-20PC) 20Pin Round (Hirose: RP13A-12JG-20PC)	
ステージ結線タイプ ※2 Stage Wiring Type	X2	
センサ基板型式 Sensor Model	F-106(HOME, LIMIT)	
価格 Price(JPY)	¥240,000	
オーバーホール費 ※3 Overhaul Price	¥48,000 ~	
クリーニングリス交換費 ※4 Clean Room Lubricant Change Price	¥36,000	
真空グリス交換費 ※5 Vacuum Lubricant Change Price	¥36,000	
同形モーター交換費 ※6 Same Size Motor Change Price	¥12,000 ~	
異形モーター交換費 ※6 Different Size Motor Change Price	¥30,000 ~	

- ※1 ステージの検査はハーフステップで行っております。
Stage is inspected by half step setting.
- ※2 ステージ結線の詳細についてはN-034, N-035を参照して下さい。
Refer to page N-034, N-035 for stage wiring connection information.
- ※3 オーバーホール費に交換部品代は含まれません。詳細については15ページを参照して下さい。
Additional parts cost is not included on Overhaul cost. Refer to page 16 for further information.
- 対応するモーターコントローラ・ドライバについてはN-002ページを参照して下さい。
Refer to page N-002 for information on corresponding motor controller and driver.
- 対応するモーターケーブルについてはN-018ページを参照して下さい。
Refer to page N-018 for information on corresponding motor cable.

- クリーニンググリス仕様の型式は末尾に“-C”が付きます。詳細についてはC-005ページを参照して下さい。
Clean room lubricant model has “-C” at the end of model number. Page C-005 for further information.
- ※4 真空グリス仕様の型式は末尾に“-V”が付きます。詳細についてはC-005ページを参照して下さい。
Vacuum lubricant model has “-V” at the end of model number. Page C-005 for further information.
- ※5 モーター交換の詳細についてはC-004ページを参照して下さい。
Page C-004 for further information about motor change.
- ※6 アクセサリーについてはO-001ページを参照して下さい。
Refer to page O-001 for information on accessory.
- お客様のご要望により製品の改造も承ります。
詳しくは営業部までお問い合わせ下さい。
We appreciate the product customizing. Contact us for further information.

産業用 Industrial	実験用 Experimental	手動精密ステージ Manual Stage	回転 Rotation	スワイベル(ニオ) Swivel(Nio)	電動精密ステージ Motorized Stage	回転 Rotation	スワイベル(ニオ) Swivel(Nio)	XYθ XYθ	真空ステージ Vacuum Stage	制御装置 Control Electronics	アクセサリ Accessories	検査システム Inspection System
-------------------	---------------------	--------------------------	----------------	--------------------------	-----------------------------	----------------	--------------------------	------------	------------------------	-----------------------------	----------------------	-----------------------------