

# 手動スィベル(ゴニオ)ステージ / テーブルサイズ 30×30 Manual Swivel (Tilt) Stages / Table Size 30×30

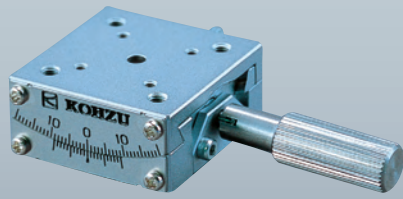

**SH03B-DT**  
**SH03B-DM**

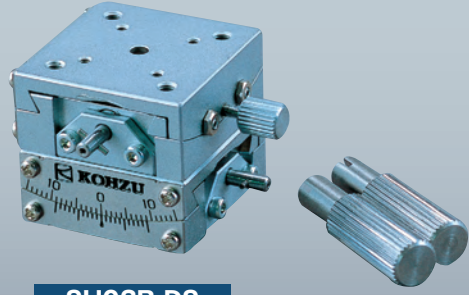

**SH03B-DS**

## SH03B-DT

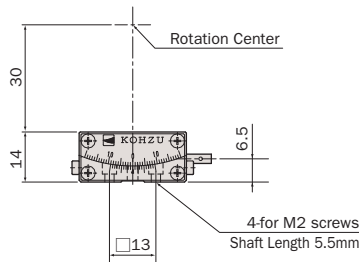
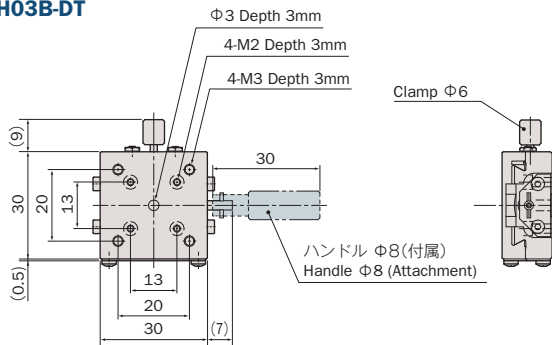

## SH03B-DM

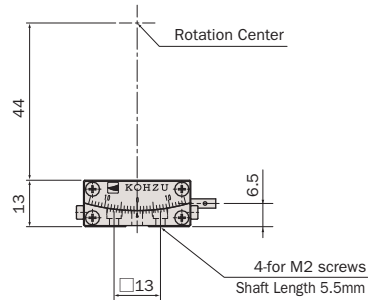
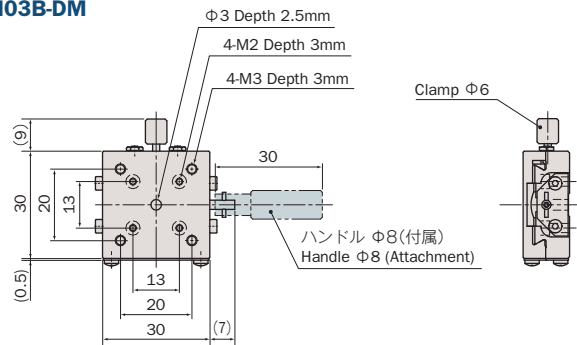

## SH03B-DS

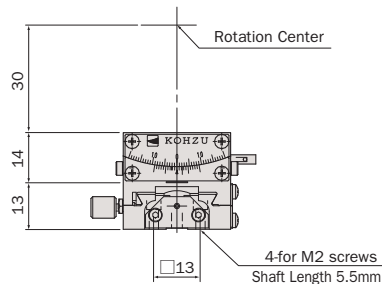
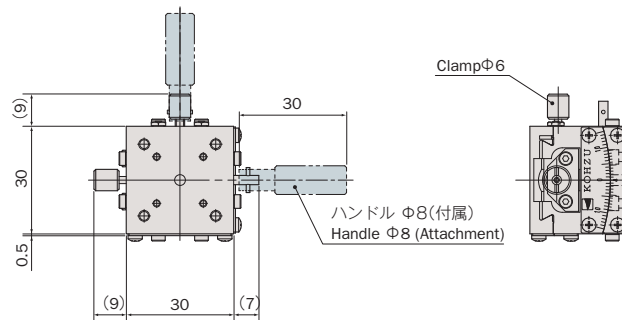

# 真鍮 / アリ摺動 / ウォーム&ウォームホイール Brass Body / Dove-Tail Slide / Worm and Worm Wheel



型式 Model Number	SH03B-DT		SH03B-DM	SH03B-DS ※1
勝手違い型式 Mirror Model Number ※2	SH03B-DT-R		SH03B-DM-R	SH03B-DS-RRR
テーブル面 Table Size	30mm×30mm			
案内方式 Guide Mechanism	アリ摺動 Dove-Tail Slide			
回転範囲 Angular Range	±10°			
ワークディスタンス Work Distance	30mm±0.1mm	44mm±0.1mm	30mm±0.2mm	
回転中心変位量 Rotation Center Error	φ0.1mm/±10°			φ0.2mm/±10°
最小読み取り Minimum Readout	0.1°(バーニヤ) 0.1°(vernier)			
回転角 Angular Motion	2.06°/ハンドル1回転 2.06°/Handle Revolution	1.5°/ハンドル1回転 1.5°/Handle Revolution	2.06°/ハンドル1回転(DT) 1.5°/ハンドル1回転(DM) 2.06°/Handle Revolution (DT) 1.5°/Handle Revolution (DM)	
モーメント荷重 ※3 Moment Load Stiffness	1.22 arcsec/N·cm			2.45 arcsec/N·cm
水平耐荷重 Load Capacity (Horizontal)	9.8N (1kgf)			
材質 Material	真鍮 Brass			
外観 Finish	梨地メッキ仕上げ Chromium Matte Plating			
自重 Weight	0.1kg		0.2kg	
直交度 Perpendicularity	—		≤90°±1'	
駆動方式 Actuator	ハンドル Handle-Wheel			
価格 Price(JPY)	¥45,000		¥90,000	
オーバーホール費 ※4 Overhaul Price	¥21,000 ~		¥42,000 ~	
クリーニンググリス交換費 ※5 Clean Room Lubricant Change Price	¥15,000		¥30,000	
真空グリス交換費 ※6 Vacuum Lubricant Change Price	¥15,000		¥30,000	

※1 SH03B-DSは、SH03B-DTとSH03B-DMの組み合わせです。  
Combination of SH03B-DT and SH03B-DM form 2-axes swivel stage model SH03B-DS.

※2 勝手違い、重ねの組勝手についてはG-004ページを参照して下さい。  
Refer to page G-004 for Information on Standard and Mirror Symmetry Configuration.

※3 スイベルステージ単体のモーメント荷重はロール剛性となります。  
Moment Stiffness of single Swivel stage is measured in Roll Direction.

※4 オーバーホール費に交換部品代は含まれません。詳細については15ページを参照して下さい。  
Additional parts cost is not included on Overhaul cost. Refer to page 16 for further information.

● お客様のご要望により製品の改造も承ります。  
詳しくは営業部までお問い合わせ下さい。  
We appreciate the product customizing. Contact us for further information.

※5 クリーニンググリス仕様の型式は末尾に“-C”が付きます。詳細についてはC-003ページを参照して下さい。  
Clean room lubricant model has “-C” at the end of model number. Page C-003 for further information.

※6 真空グリス仕様の型式は末尾に“-V”が付きます。詳細についてはC-003ページを参照して下さい。  
Vacuum lubricant model has “-V” at the end of model number. Page C-003 for further information.

● アクセサリーについてはO-001ページを参照して下さい。  
Refer to page O-001 for information on accessory.

産業用 Industrial  
実験用 Experimental  
手動精密ステージ Manual Stage  
自動精密ステージ Motorized Stage  
真空ステージ Vacuum Stage  
制御装置 Control Electronics  
アクセサリ Accessories  
検査システム Inspection System

回転 Rotation  
スイベル(ニオ) Swivel(Th)  
XYθ  
XYθ